

Габаритные, установочные и присоединённые размеры трансформатора тока ТЗРЛ-XXX-Х-УХЛ2-0,66 и ТЗРЛ-XXX-Х-УХЛ2-0,66

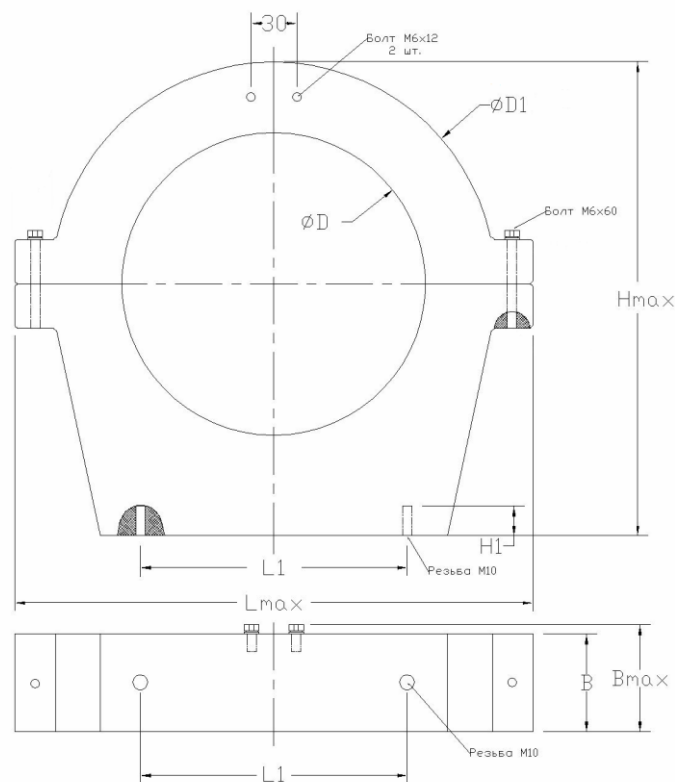

Обозначение	Коэффициент	Размеры. мм								Масса. кг
		B	B _{max}	H _{max}	H1	D	D1	L _{max}	L1	
ТЗЛ-70-2	30/1	36	45	163	20	70	140	140	75	1.6
ТЗРЛ-70-2	30/1	36	45	163	20	70	140	180	75	1.7
ТЗЛ-100-2	30/1	38	47	163	20	100	157	157	90	1.5
ТЗРЛ -100-2	30/1	38	47	163	20	100	157	198	90	1.6
ТЗЛ-125-1 УХЛ 2	30/1	38	47	200	20	125	189	189	130	2.1
ТЗРЛ-125-2 УХЛ 2	30/1	38	47	200	20	125	189	230	130	2.2
ТЗЛЭМ-125-2 УХЛ 2	30/1	76	85	223	20	125	210	250	130	4.5
ТЗЛ-200-2 УХЛ 2	60/1	37	46	280	20	200	250	250	130	2.5
ТЗРЛ -200-2 УХЛ 2	60/1	37	46	280	20	200	250	290	130	2.6